

Iniezione di particolari piatti con spessori da 0,5 a 1,2 mm
 Per pesi da 3 a 17 gr.
 Per tutti i termoplastici (anche caricati sino al 50% fibra di vetro)

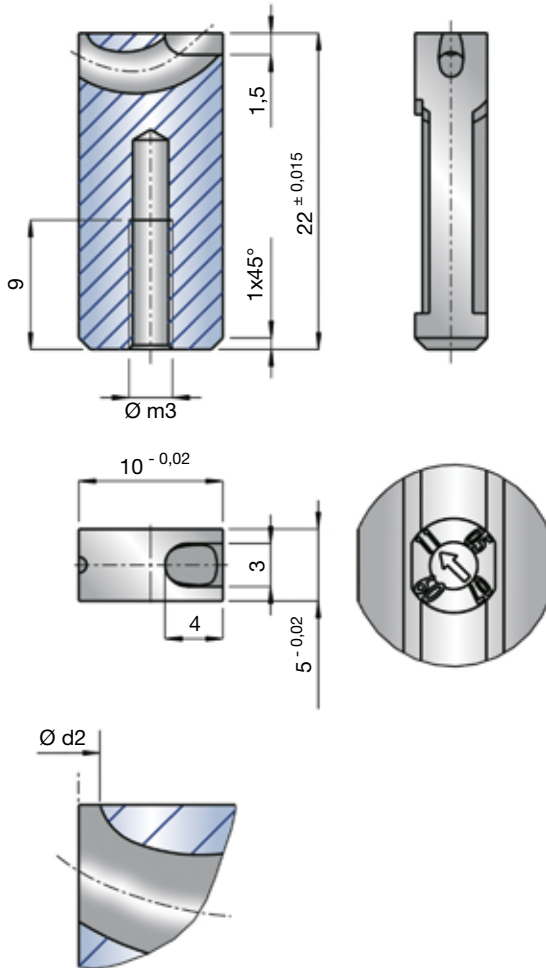

Codice	d2	Peso in grammi		
		Bassa	Media	Alta
GTM 10-05	0,5	4	4	3
GTM 10-07	0,7	6	5	4
GTM 10-09	0,9	12	9	7
GTM 10-11	1,1	17	14	9



per
 posizione espulsore
 tiracolata vedere
 figura 1
 pagina 4.09

