

Iniezione nel bordo di particolari con spessore minimo 1,3 mm
 Per pesi da 5 a 100 gr.
 Per tutti i termoplastici (anche caricati sino al 50% fibra di vetro)

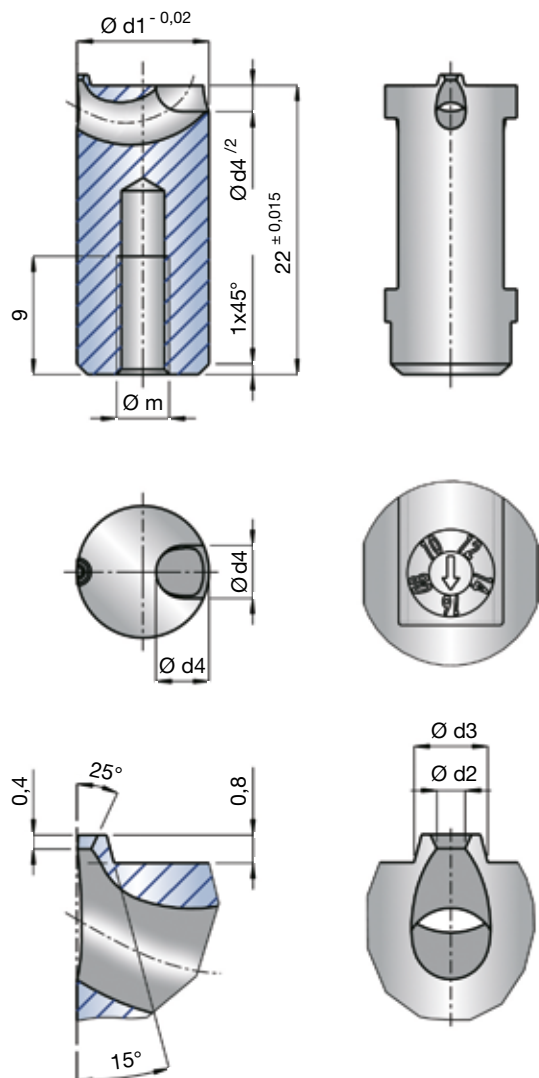

Codice	d1	d2 *	d3	d4	m	Peso in grammi		
						Viscosità		
						Bassa	Media	Alta
GTR 10-08	10	0,8	2,1	4	4	8	7	5
GTR 10-10		1	2,3			14	12	9
GTR 10-12		1,2	2,5			20	16	10
GTR 10-14		1,4	2,7			30	23	15
GTR 10-16		1,6	2,9			40	30	20

Codice	d1	d2 *	d3	d4	m	Peso in grammi		
						Viscosità		
						Bassa	Media	Alta
GTR 12-08	12	0,8	2,1	5	5	8	7	5
GTR 12-10		1	2,3			14	12	9
GTR 12-12		1,2	2,5			20	16	10
GTR 12-14		1,4	2,7			30	23	15
GTR 12-16		1,6	2,9			40	30	20
GTR 12-18		1,8	3,1			54	40	27
GTR 12-20		2	3,3			68	52	34

Codice	d1	d2 *	d3	d4	m	Peso in grammi		
						Viscosità		
						Bassa	Media	Alta
GTR 14-12	14	1,2	2,5	6	6	20	16	10
GTR 14-14		1,4	2,7			30	23	15
GTR 14-16		1,6	2,9			40	30	20
GTR 14-18		1,8	3,1			54	40	27
GTR 14-20		2	3,3			68	52	34
GTR 14-22		2,2	3,5			85	65	43
GTR 14-24		2,4	3,7			100	80	50

* Vedere tabella di conversione pagina 4.08

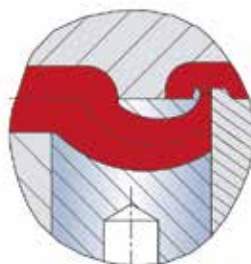
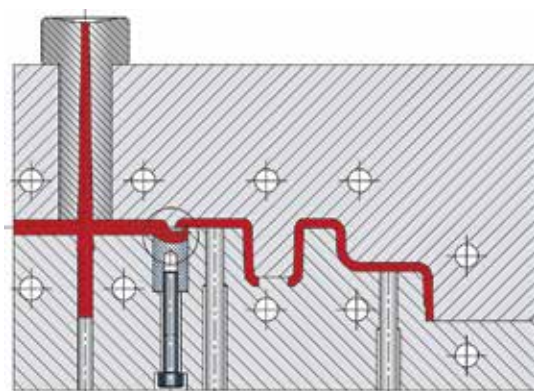

per
 posizione espulsore
 tiracolata vedere
 figura 1
 pagina 4.09